

INWESTOR	ARCHI-BLOK Adam Świerczek i wspólnicy sp. j. Łąpczyca 535, 32-744 Łąpczyca
BIURO SPRZEDAŻY	Nieruchomości Piórecki Juliusza Lea 114 / 215-216 30-133 Kraków tel. 510 - 083 - 009

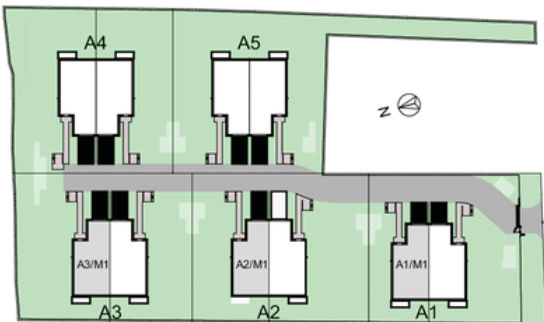
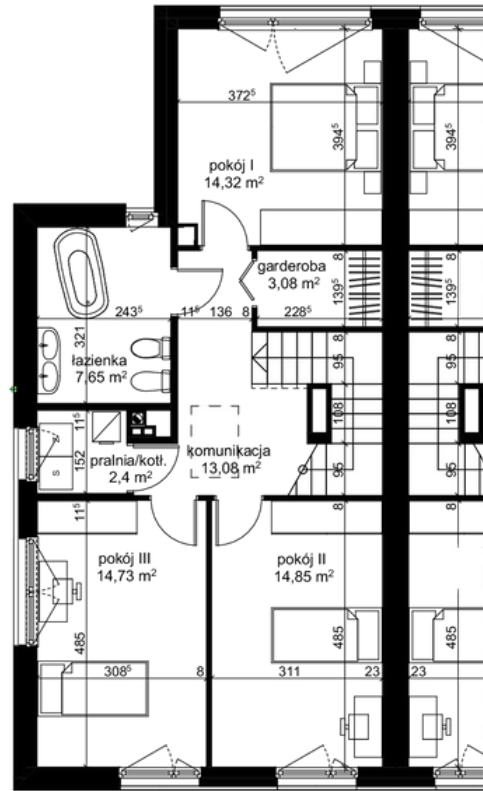
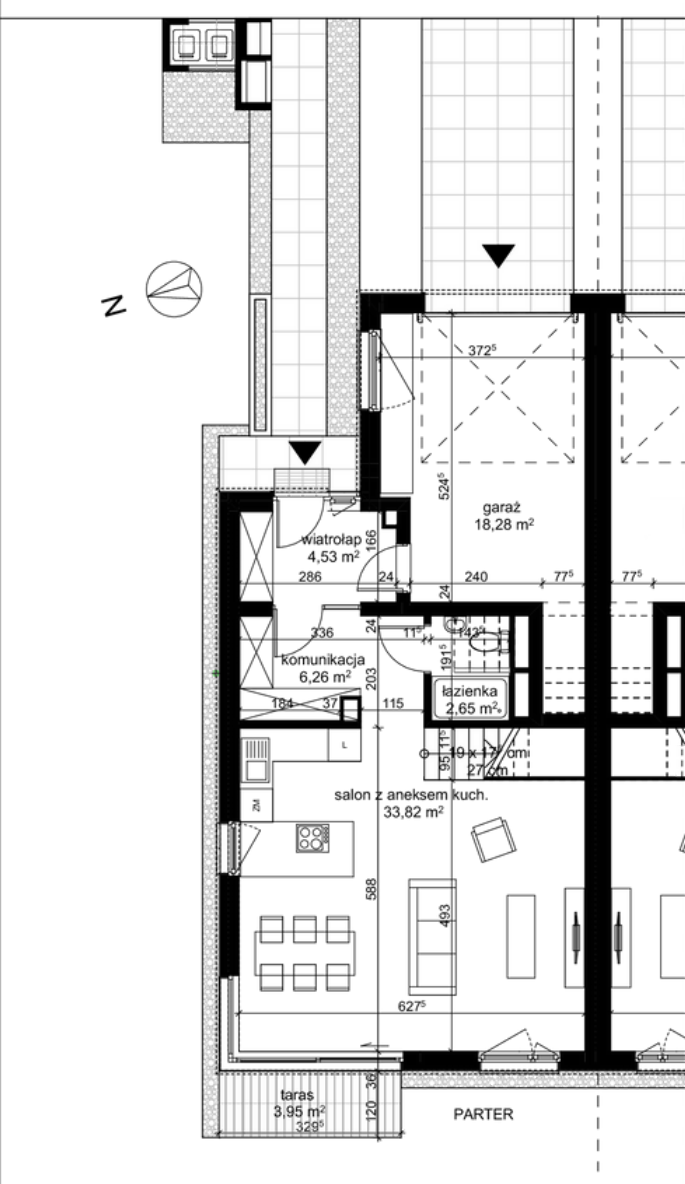

Tabela powierzchni	
Nazwa pomieszczenia	Pow.
Parter	
garaż	18,28
komunikacja	6,26
łazienka	2,65
salon z aneksem kuch.	33,82
wiatrołap	4,53
	65,54 m ²
Piętro I	
garderoba	3,08

komunikacja	13,08
łazienka	7,65
pokój I	14,32
pokój II	14,85
pokój III	14,73
pralnia/kott.	2,40
	70,11 m ²
kondygnacje razem:	135,65 m²
taras	3,95 m ²

- POWIERZCHNIA UŻYTKOWA OBLICZANA WEDŁUG NORMY PN-ISO 9836:1997
 - RZUT MIESZKANIA ZOSTAŁ SPORZĄDZONY NA PODSTAWIE PROJEKTU BUDOWLANEGO, ZASTRZEGA SIĘ MOŻLIWOŚĆ ZMIAN W UKŁADZIE MIESZKANIA I PODANYCH POWIERZCHNIACH, ZGODNIE Z ZAPISAMI UMOWY DEWELOPERSKIEJ
 - W ZWIĄZKU Z OPRACOWYWIANIEM PROJEKTU WYKONAWCZEGO ZE WZGLĘDOW KONSTRUKCYJNYCH, INSTALACYJNYCH LUB ARCHITECTONICZNYCH MOGĄ WYSTĄPIĆ ZMIANY W ZAKRESIE KOMINÓW I PIONÓW ORAZ KOREKTY OTWORÓW OKIENNYCH